

Diese Zeichnung darf ohne unsere Genehmigung weder vervielfältigt, noch dritten Personen zugänglich gemacht werden und bleibt unser Eigentum. Zuwiderhandlung ist strafbar.
 All rights strictly reserved. Reproduction or issue to third parties in any form whatsoever is not permitted without written authority from the proprietor. Violation is punishable.

Technische Änderungen vorbehalten!
 Technical modifications will be reserved.

Gesamte oder digital verteilte Zeichnungen benötigen zur Freigabe keine Unterschrift!
 Scanned or digitally distributed drawings do not need a signature for the release.

Verteiler distributor
Empfänger receiver
SDH
SDW
SFA
-
-

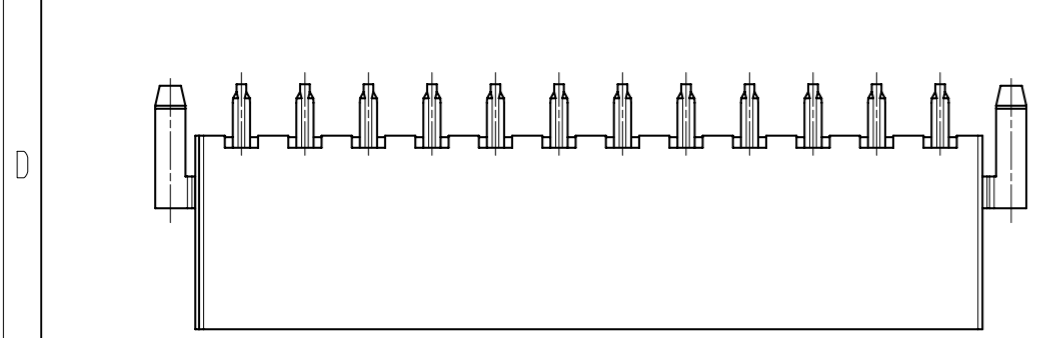
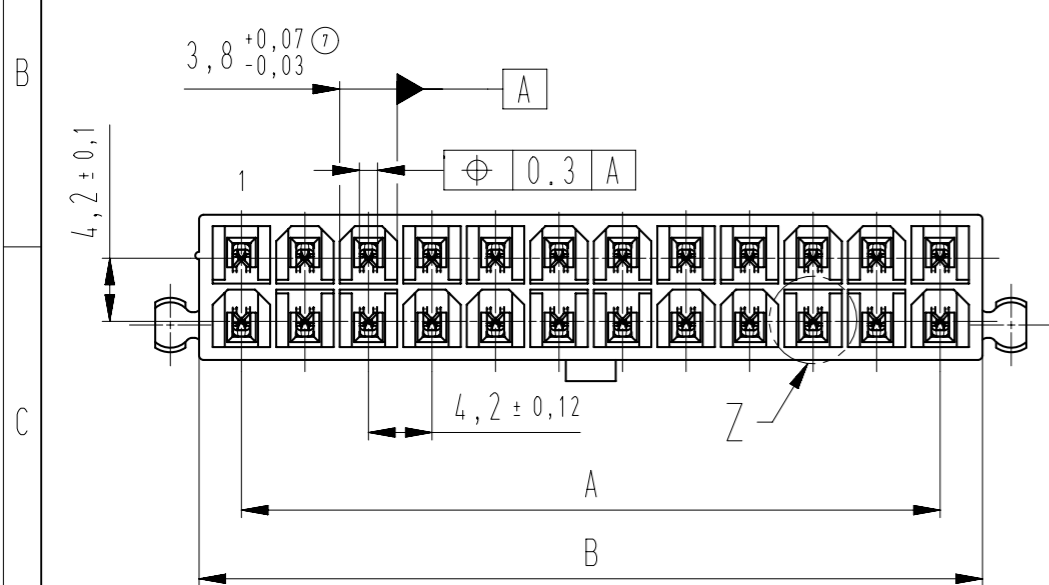
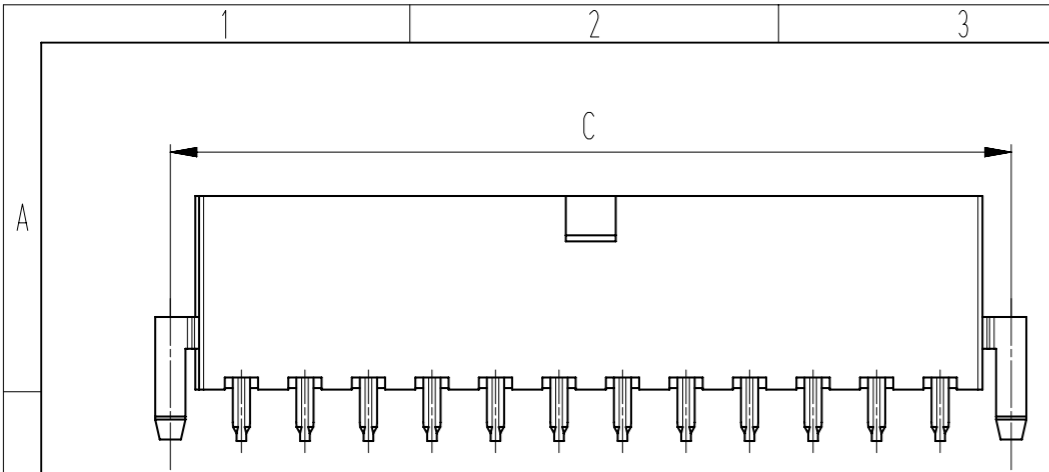

Empfehlung für Lochbilder
 Beispiel Leiterplatte 24 polig
 recommendation of PCB holes
 Sample PCB 24 poles

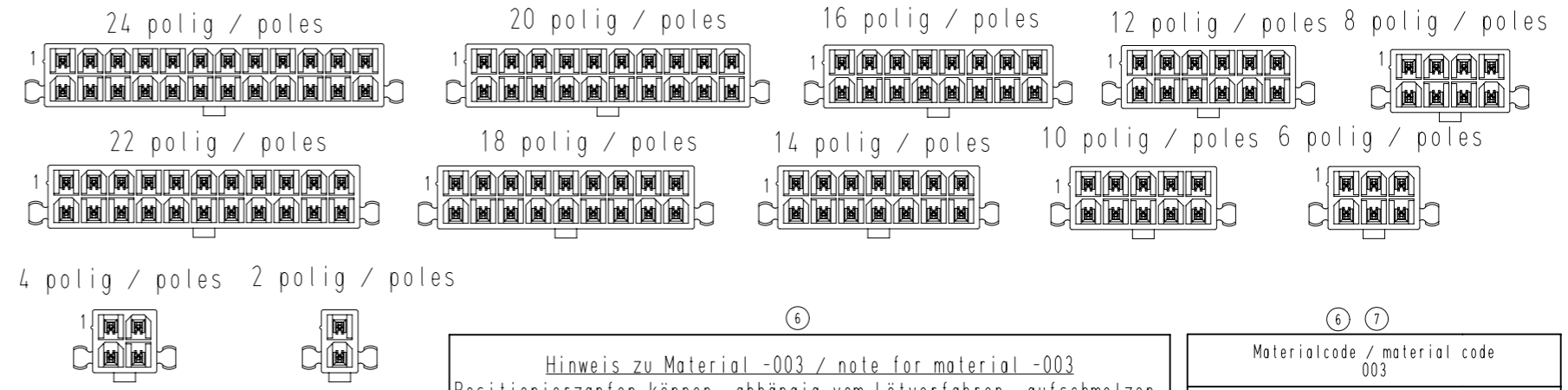
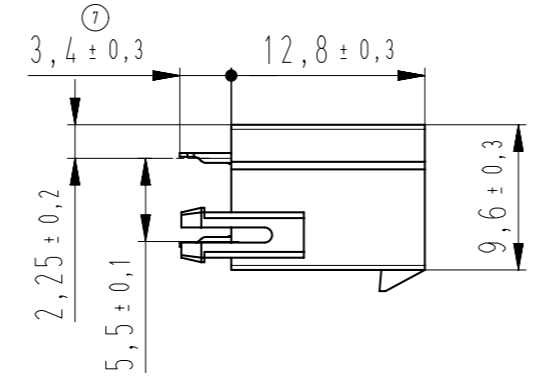
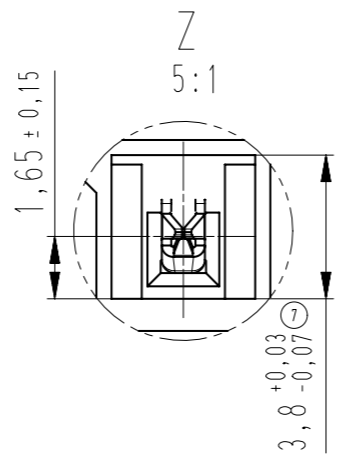
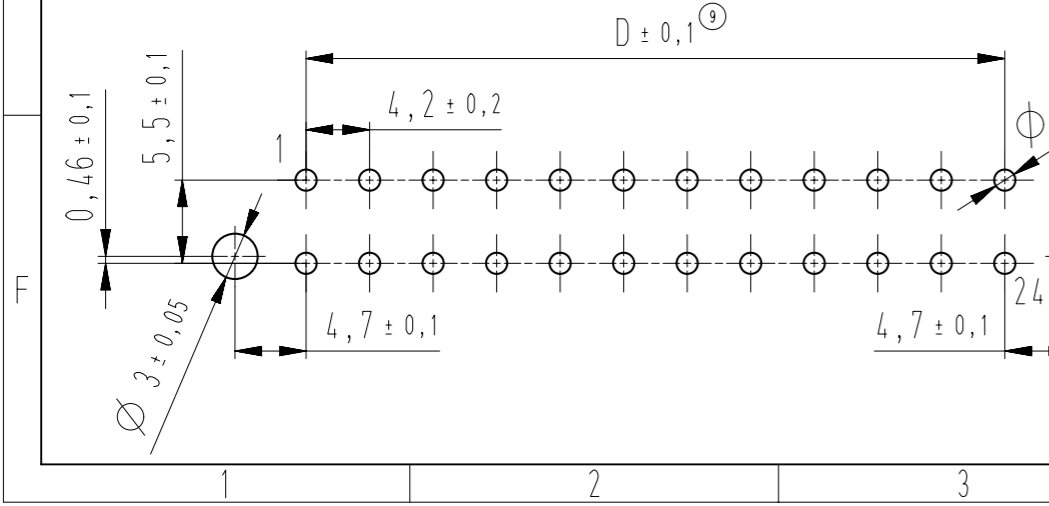

Hinweis zu Material -003 / note for material -003
 Positionierzapfen können, abhängig vom Lötverfahren, aufschmelzen.
 Dies stellt keine Funktionsbeeinträchtigung dar.
 Die Eignung muss vom Kunden beurteilt werden.
 Fixation-pegs can melt depending on used soldering-process.
 This is not relevant for function.
 The suitability has to be evaluated by the customer.

Materialcode / material code 003
 Bauteil glühdrahtbeständig (GWT 750 °C)
 Prüfung nach IEC 60695-2-11
 Beurteilung nach IEC 60335-1
 (Flamme kürzer 2 s)
 component glow wire resistant (GWT 750 °C)
 testing acc. to IEC 60695-2-11
 assessment acc. to IEC 60335-1
 (flame less than 2 s)

-VV-	
Verpackungs-Code / packing code	
VV	Verpackungsart/packaging
EM	Einzelmagazin single magazin
	Bemerkung/remark
	WN 50.410

-CCC-	
Farbcode / color code	
Code-Nr. code no.	Farbe color
960	natur nature

-XXX-	
Materialcode / material code	
Code-Nr. code no.	Materialart material type
003	PAG-V2 WN 14.0605

Beispiel Artikelbezeichnung:
 example designation article:

MSVV 7716-PPP-XXX-CCC

- Farbcode / color code
- Materialcode / material code
- Polzahl / no. of poles
- Artikel-Nr. / part no.
- Verpackungscode / packing code
- Alpha-Teil der Artikelbezeichnung
alpha part of the part description

Kontaktmaterial: Messing, verzinkt
 contact material: brass, tin-plated

Polzahl no. of poles -PPP-	Maße / dimensions			
	A	B	C	D
024	46,2 +0,1 -0,3	51,8 ± 0,3	55,6 ± 0,3	46,2
022	42 +0,1 -0,3	47,6 ± 0,3	51,4 ± 0,3	42
020	37,8 +0,1 -0,3	43,4 ± 0,3	47,2 ± 0,3	37,8
018	33,6 +0,1 -0,3	39,2 ± 0,3	43 ± 0,3	33,6
016	29,4 +0,1 -0,3	35 ± 0,3	38,8 ± 0,3	29,4
014	25,2 +0,1 -0,2	30,8 ± 0,25	34,6 ± 0,3	25,2
012	21 +0,1 -0,2	26,6 ± 0,25	30,4 ± 0,3	21
010	16,8 +0,1 -0,2	22,4 ± 0,25	26,2 ± 0,3	16,8
008	12,6 +0,1 -0,15	18,2 ± 0,2	22 ± 0,3	12,6
006	8,4 +0,1 -0,15	14 ± 0,2	17,8 ± 0,3	8,4
004	4,2 +0,1 -0,15	9,8 ± 0,2	13,6 ± 0,3	4,2
002	-	5,6 ± 0,2	9,4 ± 0,3	-

9	Bemaßung korrigiert; Spalte v. Toleranz hinzugefügt Dimension corrected; column and tolerance Added	27.11.19	U0013667	untolerierte Maße dimensions without tolerance	Toleranz tolerance	Identifikator / identifier MSVV_7716-002-024_K
8	Materialien 001 und 002 entfernt; materials 001 and 002 removed	08.11.17	U0013667	0 bis/to 6 6 bis/to 38 30 bis/to 120	+0,1 ± 0,2 ± 0,3	Ersatz für Zeichnung / replace for drawing -
7	Hinweis Materialcode 003 angepasst / note material code 003 addapted Nennmaß und Toleranz angepasst / nominal size and tolerance addapted	08.08.16	U0013667	alle Maße / all dimensions in mm		Maßstab / scale 2:1 Warengruppe / material group 410 Serie S-FIT 4.20
Index index	Änderung modification	Datum date	Name name	erstellt prepared	04.12.07	U0013667 Wanne stehend mit Zapfen wafer straight with pin
STOCKO CONTACT Ein Unternehmen der Wieland Gruppe		zugehöriger Artikel dedicated article -		Projekt-Nr. project-no. 104039.0100		Artikelbezeichnung / article name MSVV 7716-002 bis 024
Entwicklung Hellenthal		Projekt-Leiter / controller HR		Kundenzzeichnung / customer drawing		

Beachten Sie die allgemeinen Sicherheits- und Verarbeitungshinweise für Steckverbinder und Kontakte: <http://www.stocko.de/catalog/pdf/sicherheitshinweise.pdf> Respect general safety and processing information for connectors and contacts: <http://www.stocko.de/catalog/pdf/safety-information.pdf>