

Diese Zeichnung darf ohne unsere Genehmigung weder vervielfältigt, noch dritten Personen zugänglich gemacht werden und bleibt unser Eigentum. Zuwiderhandlung ist strafbar.
All rights strictly reserved. Reproduction or issue to third parties in any form whatever is not permitted without written authority from the proprietor. Violation is punishable.

Gesamte und digital verteilte Zeichnungen benötigen zur Freigabe keine Unterschrift!
Scanned and digitally distributed drawings do not need a signature for the release!

Technische Änderungen vorbehalten!
Technical modifications will be reserved.

Verteiler distributor
Empfänger receiver
SDH
SDW
Index index

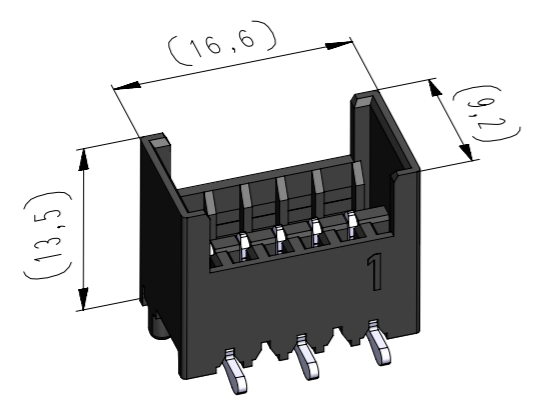

Platinenlayout Ausführung / PCB layout = A

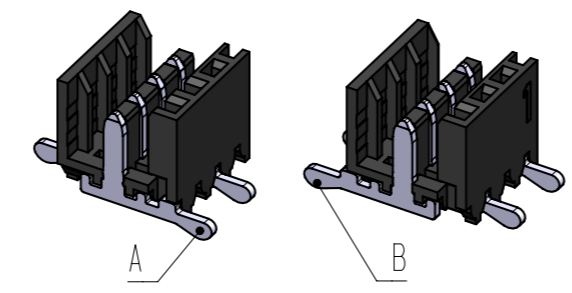
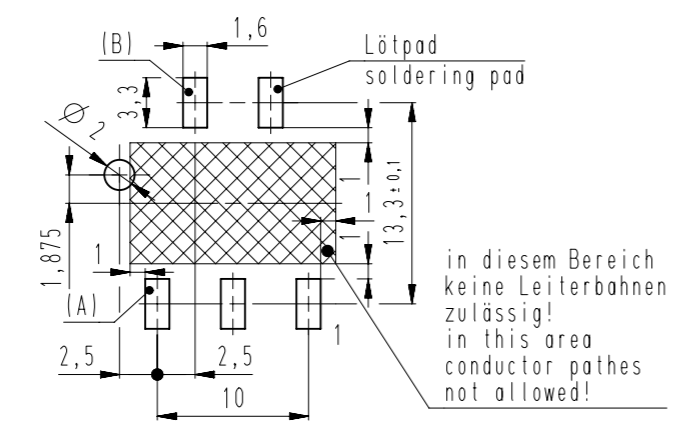

Platinenlayout für 250V / PCB layout for 250V = B

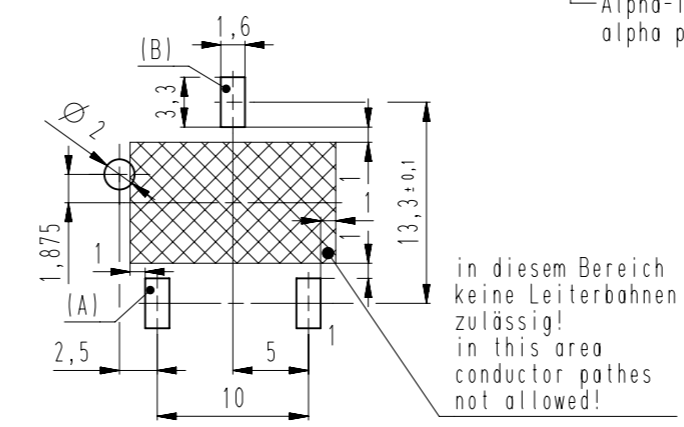

Raster / pitch: 2,5mm
Identifikator / identification: MSVV_7247-005_A_KF
Blatt / page: A

ECO-TRONIC (RAST 2,5) Stiftwannen für SMT, für senkrecht Stecken ohne Lasche
ECO-TRONIC (RAST 2,5) pin connectors for SMT, for vertical connections without locking latch

Beispiel Artikelbezeichnung: example part description:
 untolerierte Maße nach: dimensions without tolerance acc. to: DIN ISO 2768-m
 Fehlende Maße und Hinweise siehe separate Kundenzeichnung
 Missing dimensions and notes see separate customer drawing

MSVV 7247-005-W00-CCC-000-NN

- Alpha-Teil der Artikelbezeichnung / alpha part of the part description
- Verpackungscode / packing code
- Artikel-Nr. / part no.
- Polzahl / no. of poles
- Kontaktcode / contact code
- Abart / variant
- Material und Farbcode / material and colour code
- Farbmarkierung / colour marking "B"

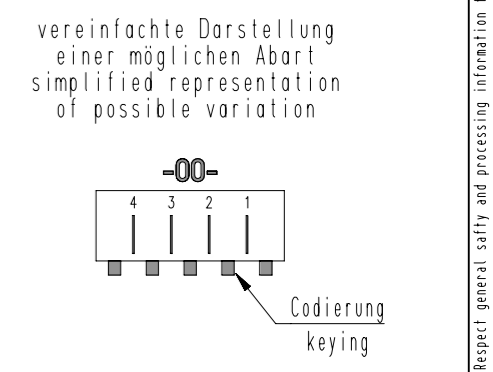

Artikelbezeichnung part description	Anzahl der Kontakte number of contacts	Bestückung / loading					Gehäuse- und Codierungsvariante housing and code variety siehe Tabelle / see chart MH 7210-005	Bemerkung / remark	Platinenlayout PCB layout
		5	4	3	2	1			
MSVV 7247-005-W00-CCC-000-NN	5	A	B	A	B	A	00		A

-VV-	
Verpackungscode / packing code	
VV	Verpackungsart / packaging
EM	Einzelmagazin / single magazin
	Bemerkung / remark
	WN 50.225

-W-			
Kontaktcode / contact code			
W	Kontakt Artikel-Nr contact part no.	Material material	Veredelung plating
0	A = R 6171.010 B = R 6171.010 (180° gedreht / turned)	CuZn	Sn

-CCC-	
Material und Farbcode material and colour code	
Materialinformation siehe Kundenzeichnung material data see customer drawing	
Leergehäuse / housing: MHL 7247-...-G WN 14.0670.01 (PA4T-V0-GF30)	
Code-Nr. / code no.	Farbe / colour
905	schwarz / black
Ergänzung am Ende der Artikelbezeichnung: appendix at the end of the part description: -G	

-NN-	
Farbmarkierung colour marking	
Bereich / area "B"	
Code-Nr. für Farbmarkierung siehe WN 30.83 code no. for colour marking see WN 30.83	
00	ohne Farbmarkierung without colour marking

16	Gehäuselänge reduziert	18.01.23	U0013643
15	3D-Ansicht Darstellungsfarbe Gehäuse berichtigt	15.02.22	U0013643
14	Verpackungsart "BG" entfernt	29.05.20	U0013643
Index	Änderung / modification		Date / name
	Datum date	Name name	Projektleiter project manager
erstellt prepared	11.01.05	U0013643	D.M.
MSVV 7274-005			

Beachten Sie die allgemeinen Sicherheits- und Verarbeitungshinweise für Steckverbinder und Kontakte: <http://www.stocko.de/catalog/pdf/safety-information.pdf>