

Diese Zeichnung darf ohne unsere Genehmigung weder vervielfältigt, noch dritten Personen zugänglich gemacht werden und bleibt unser Eigentum. Zuwiderhandlung ist strafbar. All rights strictly reserved. Reproduction or issue to third parties in any form whatever is not permitted without written authority from the proprietor. Violation is punishable.

Gesamte und digital verteilte Zeichnungen benötigen zur Freigabe keine Unterschrift! Scanned and digitally distributed drawings do not need a signature for the release!

Technische Änderungen vorbehalten! Technical modifications will be reserved.

Verteiler distributor
Empfänger receiver
SDH
SDW

von Stocko freigegebene Leiter:
wire approved by Stocko: **0,22-0,35mm²**

ECO-TRONIC (RAST 2,5) Federgehäuse in Schneidklemmtechnik, passive Leiterplatten Verrastung
ECO-TRONIC (RAST 2,5) IDC housings, passive PCB locking

Raster: / pitch:
2,5mm

Identifikator: / identification:
MFVV_7238-003_C_KF

Blatt: / page:
C

Fehlende Maße und Hinweise
siehe separate Kundenzeichnung
Missing dimensions and notes
see separate customer drawing

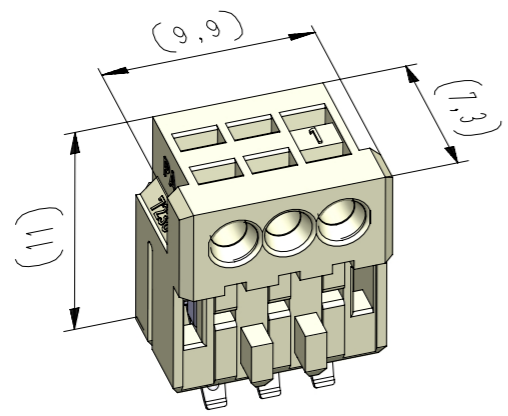

vereinfachte Darstellung
einer möglichen Abart
simplified representation
of possible variation

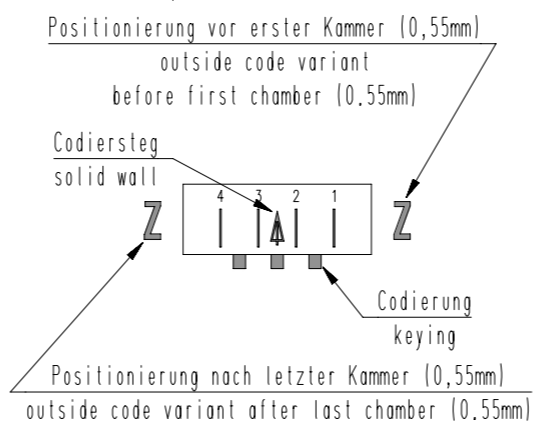

Beispiel Artikelbezeichnung :
example part description :

MFVV 7238-003-W88-CCC-OMM-NN

- VV -
 - W -
 - CCC -
 - MM -
 - NN -
 - G -
- Farbmarkierung / colour marking "D"
 - Farbmarkierung / colour marking "C"
 - Material und Farbcode
material and colour code
 - Abart / variant
 - Kontaktcode / contact code
 - Polzahl / no. of poles
 - Artikel-Nr. / part no.
 - Verpackungscode / packing code
 - Alpha-Teil der Artikelbezeichnung
alpha part of the part description

* = Sonderausführung, Codierung entspricht nicht der Normvorgabe,
mindestens ein Codiernocken muss vorhanden sein!
* = Special version, coding does not comply to the standard specification,
at least one coding cam must be present!

Artikelbezeichnung part description	Anzahl der Kontakte number of contacts	Bestückung / loading							Gehäuserohling siehe Tabelle empty housing see chart MH 7210-003	Positionierung nach letzter Kammer outside code variant after last chamber MH 7210-0XX B	▲ = Codiersteg zwischen den Kammern solid wall between chambers MH 7210-0XX B Bemerkung / remark	Positionierung vor erster Kammer outside code variant before first chamber MH 7210-0XX B	Codierungsvariante siehe Tabelle coding peg variant see chart MH 7210-003	
		3	2	1	3	2	1	3						2
MFVV 7238-003-W88-CCC-000-NN	3													13
MFVV 7238-003-W89-CCC-000-NN	2													13
MFVV 7238-003-W90-CCC-000-NN	2													12
MFVV 7238-003-W91-CCC-000-NN	3													12
MFVV 7238-003-W92-CCC-000-NN *	3													10
MFVV 7238-003-W93-CCC-000-NN *	3													10
MFVV 7238-003-W94-CCC-000-NN	2									Z		Z		12
MFVV 7238-003-W95-CCC-000-NN	2									Z		Z		13
MFVV 7238-003-W96-CCC-000-NN	2									Z		Z		13
MFVV 7238-003-W97-CCC-000-NN	2									Z		Z		12
MFVV 7238-003-W98-CCC-000-NN	3									Z		Z		12
MFVV 7238-003-W99-CCC-000-NN	2													05
MFVV 7238-003-W1A-CCC-000-NN	3											Z		05
MFVV 7238-003-W1B-CCC-000-NN	2											Z		05

-VV-	
Verpackungscode / packing code	
VV	Verpackungsart / packaging
MP	Magazinpaket / magazine parcel
MG	Magazingroßverpackung / large magazine parcel

-W-			
Kontaktcode / contact code			
W	Kontakt Artikel-Nr. contact part no.	Material	Veredelung plating
0	RF 8109	CuSn	Sn
Z	RF 8109.500		
1	RF 8109.010	CuSn	Au 0,8
X	RF 8109.510		
3	RF 8109.030	Cu-Legierung Cu-alloy	Au 0,8
V	RF 8109.530		
T	RF 8109.550	CuSn	Ag 2

-CCC-		-MM-	
Material und Farbcode material and colour code		Farbmarkierung / colour marking Bereich / area "C"	
Materialinformation siehe Kundenzeichnung material data see customer drawing		Code-Nr. für Farbmarkierung siehe WN 30.83 code no. for colour marking see WN 30.83	
Leergehäuse / housing MHL 7238-...-G		00 ohne Farbmarkierung without colour marking	
WN 14.0617.01 (PA66-GF25)			
Code-Nr. code no.	Farbe / colour		
361	rot / red		
605	moosgrün / moss green		
905	schwarz / black		
960	natur / nature		
Ergänzung am Ende der Artikelbezeichnung: appendix at the end of the part description:			
-G			

-NN-	
Farbmarkierung / colour marking Bereich / area "D"	
Code-Nr. für Farbmarkierung siehe WN 30.83 code no. for colour marking see WN 30.83	
00 ohne Farbmarkierung without colour marking	
34	bei Kontaktcode 4 Veredelung korrigiert (Au war Ag)
33	Bei Abarten -W92- und -W93- Hinweis hinzu
32	Abart -W1B- hinzu
Index index	
Änderung / modification	
Datum date	Name name
erstellt prepared	Projektleiter project manager
28.02.03	U0013643
D.M.	
MFVV 7238-003	

Beachten Sie die allgemeinen Sicherheits- und Verarbeitungshinweise für Steckverbinder und Kontakte: <http://www.stocko.de/catalog/pdf/Sicherheitshinweise.pdf> und weitere Informationen für Steckverbinder und Kontakte: <http://www.stocko.de/catalog/pdf/safety-information.pdf>