

Diese Zeichnung darf ohne unsere Genehmigung weder vervielfältigt, noch dritten Personen zugänglich gemacht werden und bleibt unser Eigentum. Zuwiderhandlung ist strafbar.
All rights strictly reserved. Reproduction or issue to third parties in any form whatsoever is not permitted without written authority from the proprietor. Violation is punishable.

Gesamte und digital verteilte Zeichnungen benötigen zur Freigabe keine Unterschrift!
Scanned and digitally distributed drawings do not need a signature for the release!

Technische Änderungen vorbehalten!
Technical modifications will be reserved.

Verteiler distributor
Empfänger receiver
SDH
SDW

von Stocko freigegebene Leiter: $0,22-0,35\text{mm}^2$
wire approved by Stocko:

ECO-TRONIC (RAST 2.5) Federgehäuse in Schneidklemmtechnik zum indirekten Stecken, mit Innenverrastung
ECO-TRONIC (RAST 2.5) IDC housings for indirect connections, with inside locking

Raster: / pitch:
2,5mm

Identifikator: / identification:
MFVV_7236-020_A_KF

Blatt: / page:
A

Fehlende Maße und Hinweise siehe separate Kundenzeichnung
Missing dimensions and notes see separate customer drawing

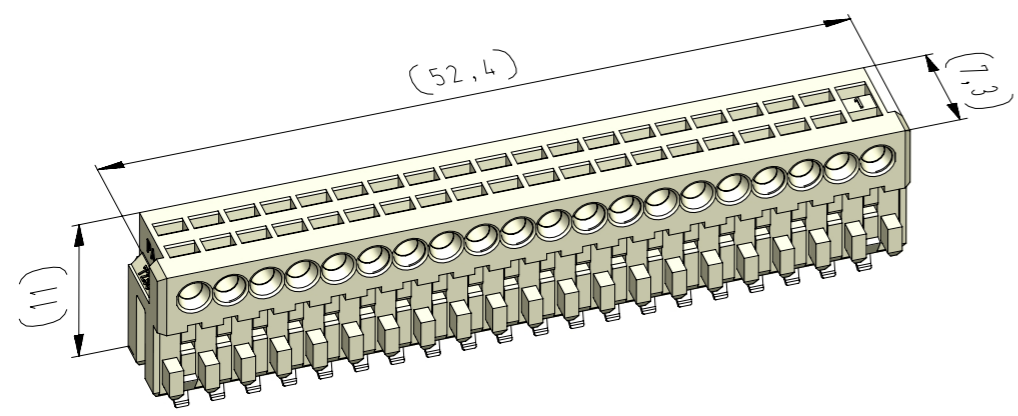

vereinfachte Darstellung einer möglichen Abart
simplified representation of possible variation

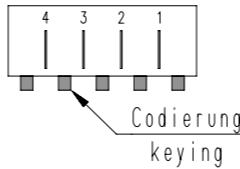

Beispiel Artikelbezeichnung:
example part description:

MFVV 7236-020-W00-CCC-0MM-NN

- Farbmarkierung / colour marking "D"
- Farbmarkierung / colour marking "C"
- Material und Farbcode
material and colour code
- Abart / variant
- Kontaktcode / contact code
- Polzahl / no. of poles
- Artikel-Nr. / part no.
- Verpackungscode / packing code
- Alpha-Teil der Artikelbezeichnung
alpha part of the part description

Ⓧ Ein Schneiden der Codiernocken unmittelbar neben den Innenverrastungen ist nicht zulässig!
Cutting the codings directly next to the inside lockings is not permitted!

Artikelbezeichnung part description	Anzahl der Kontakte number of contacts	Bestückung / loading																		Gehäuserohling siehe Tabelle empty housing see chart MH 7210-020	Codierungsvariante siehe Tabelle keying variant see chart MH 7210-020	Bemerkung / remark	
		20	19	18	17	16	15	14	13	12	11	10	9	8	7	6	5	4	3				2
MFVV 7236-020-W00-CCC-0MM-NN	20	W	W	W	W	W	W	W	W	W	W	W	W	W	W	W	W	W	W	W	00	00 Grundcodierung Rohling basic coding empty housing	

-VV-	
Verpackungscode / packing code	
VV	Verpackungsart / packaging
MP	Magazinpaket / magazine parcel
MG	Magazingroßverpackung / large magazine parcel

-W-				
Kontaktcode / contact code				
W	Kontakt Artikel-Nr. contact part no.	Material material	Veredelung plating	Farbkennzeichnung Kontaktcode contact code colour identification (nach / acc. to WN 30.62 / WN 30.83) Bereich / area "A"
0	RF 8109	CuSn	Sn	AC (grün / green)
Z	RF 8109.500			
1	RF 8109.010	CuSn	Au 0,8	
X	RF 8109.510			
3	RF 8109.030	Cu-Legierung Cu-alloy	Au 0,8	AI (orange / orange)
V	RF 8109.530			
T	RF 8109.550	CuSn	Ag 2	

-CCC-		-MM-	
Material und Farbcode material and colour code		Farbmarkierung / colour marking Bereich / area "C"	
Materialinformation siehe Kundenzeichnung material data see customer drawing		Code-Nr. für Farbmarkierung siehe WN 30.83 code no. for colour marking see WN 30.83	
Leergehäuse / housing MHL 7236-...-G		00 ohne Farbmarkierung without colour marking	
WN 14.0617.01 (PA66-GF25)			

-NN-	
Farbmarkierung / colour marking Bereich / area "D"	
Code-Nr. für Farbmarkierung siehe WN 30.83 code no. for colour marking see WN 30.83	
00 ohne Farbmarkierung without colour marking	

Ergänzung am Ende der Artikelbezeichnung: -G appendix at the end of the part description:			
19	Hinweis hinzu	10.01.22	U0013643
18	Kontaktcode "T", "Z", "X" und "V" hinzu	25.07.19	U0013643
Änderung / modification		Datum date	Name name
erstellt prepared		25.09.96	U0013713
			D.M.
		MFVV 7236-020	

Beachten Sie die allgemeinen Sicherheits- und Verarbeitungshinweise für Steckverbinder und Kontakte: <http://www.stocko.de/catalog-pdf/sicherheitshinweise.pdf> Respect general safety and processing information for connectors and contacts: <http://www.stocko.de/catalog-pdf/safety-information.pdf>