

Diese Zeichnung darf ohne unsere Genehmigung weder vervielfältigt, noch dritten Personen zugänglich gemacht werden und bleibt unser Eigentum. Zuwiderhandlung ist strafbar.
 All rights strictly reserved. Reproduction or issue to third parties in any form whatever is not permitted without written authority from the proprietor. Violation is punishable.

Gesamte und digital verteilte Zeichnungen benötigen zur Freigabe keine Unterschrift!
 Scanned and digitally distributed drawings do not need a signature for the release!

Technische Änderungen vorbehalten!
 Technical modifications will be reserved.

Verteiler distributor

 Empfänger receiver
 SDH
 SDW

von Stocko freigegebene Leiter: 0,22 - 0,35mm² wire approved by Stocko: 0,22 - 0,35mm² ECO-TRONIC (RAST 2,5) Federgehäuse in Schneidklemmtechnik zum direkten und indirekten Stecken als Busverbinder Raster: / pitch: 2,5mm Identifikator: / identification: MFVV_7235-015_A_KF Blatt: / page: A
 ECO-TRONIC (RAST 2,5) IDC housings for direct and indirect connections as daisy chain connector

Fehlende Maße und Hinweise siehe separate Kundenzeichnung
 Missing dimensions and notes see separate customer drawing



Beispiel Artikelbezeichnung :
 example part description :

MFVV 7235-015-W00-CCC-0MM-NN

- Farbmarkierung / colour marking "D"
- Farbmarkierung / colour marking "C"
- Material und Farbcode material and colour code
- Abart / variant
- Kontaktcode / contact code
- Polzahl / no. of poles
- Artikel-Nr. / part no.
- Verpackungscode / packing code
- Alpha-Teil der Artikelbezeichnung alpha part of the part description

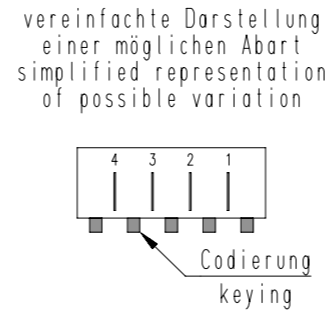
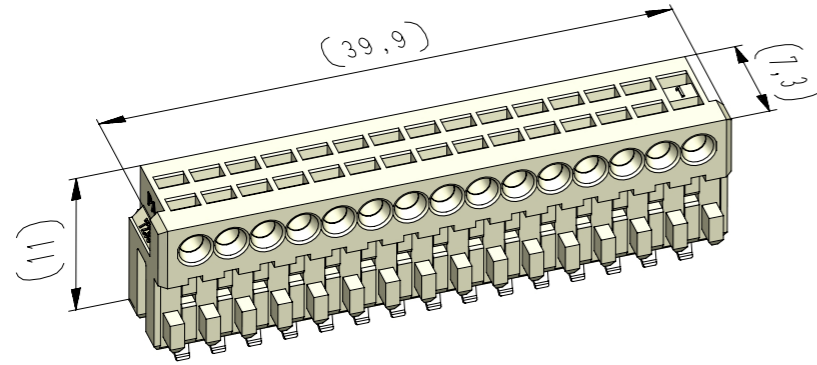

Artikelbezeichnung part description	Anzahl der Kontakte number of contacts	Bestückung / loading															Gehäuserohling siehe Tabelle empty housing see chart MH 7210-015	Codierungsvariante siehe Tabelle keying variant see chart MH 7210-015	Bemerkung / remark
		15	14	13	12	11	10	9	8	7	6	5	4	3	2	1			
MFVV 7235-015-W00-CCC-0MM-NN	15	W	W	W	W	W	W	W	W	W	W	W	W	W	W	00	00	Grundcodierung Rohling basic coding empty housing	
MFVV 7235-015-W01-CCC-0MM-NN	8	W	W	W	W	W	W	W	W	W						00	00	Grundcodierung Rohling basic coding empty housing	teilbestückt / selectively loaded

-VV-			
Verpackungscode / packing code			
VV	Verpackungsart / packaging		Bemerkung / remark
MP	Magazinpaket / magazine parcel		WN 50.225
MG	Magazingroßverpackung / large magazine parcel		WN 50.225
-W-			
Kontaktcode / contact code			
W	Kontakt Artikel-Nr. contact part no.	Material material	Veredelung plating
0	RF 8109	CuSn	Sn
Z	RF 8109.500		
1	RF 8109.010	CuSn	Au 0,8
X	RF 8109.510		
3	RF 8109.030	Cu-Legierung Cu-alloy	Au 0,8
V	RF 8109.530		
T	RF 8109.550	CuSn	Ag 2
			Farbkenzeichnung contact code colour identification (nach / acc. to WN 30.62 / WN 30.83) Bereich / area "A"
			AC (grün / green)
			AI (orange / orange)
-CCC-		-MM-	
Material und Farbcode material and colour code		Farbmarkierung / colour marking Bereich / area "C"	
Materialinformation siehe Kundenzeichnung material information see customer drawing		Code-Nr. für Farbmarkierung siehe WN 30.83 code no. for colour marking see WN 30.83	
Leergehäuse / housing MHL 7235-...-G		00 ohne Farbmarkierung without colour marking	
WN 14.0617.01 (PA66-GF25)			
Code-Nr. code no.	Farbe / colour		
361	Rot / red		
605	Moosgrün / moos green		
905	Schwarz / black		
960	Natur / nature		
Ergänzung am Ende der Artikelbezeichnung: appendix at the end of the part description:		-G	
18	Kontaktcode "T", "Z", "X" und "V" hinzu	25.07.19	U0013643
17	Vereinfachte Darstellung geändert	10.05.16	U0013643
16	Zeichnung und Symbolik überarbeitet	03.09.15	U0013643
Änderung / modification			
Datum date	Name name	Projektleiter project manager	
erstellt prepared	25.09.96	U0013713	D.M.
			MFVV 7235-015

Beachten Sie die allgemeinen Sicherheits- und Verarbeitungshinweise für Steckverbinder und Kontakte: <http://www.stocko.de/catalog-nd/sicherheitshinweise.pdf>